

Test sur le terrain 2019/20

Conférence de presse

Bienvenue!

Déroulement

Mot de bienvenue

Peter Lehmann, Président CdA

Zoom – situation de départ

David Thiel, administrateur délégué

aliunid – en bref

David Thiel, administrateur délégué

Test – en résumé

Andreas Danuser, administrateur/CTO

Test – le soutien

Philippe Müller, responsable section

Office fédéral de l'Énergie (OFEN)

Recherches énergétiques et cleantech

Test – les attentes

IB Wohlen AG (ibw)

Peter Lehmann, Président

Forces Motrices Valaisannes (FMV)

Paul Michellod, CEO

Questions / Réponses

Visite technique

Interviews individuels

Zoom – la situation de départ

Mise en oeuvre de la Stratégie énergétique 2050 et digitalisation

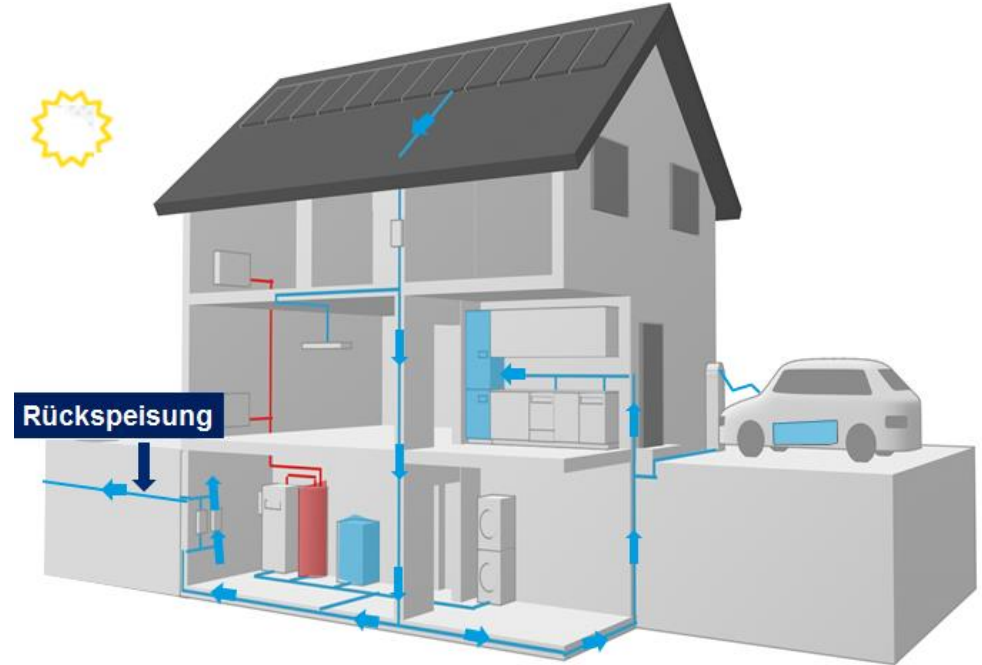
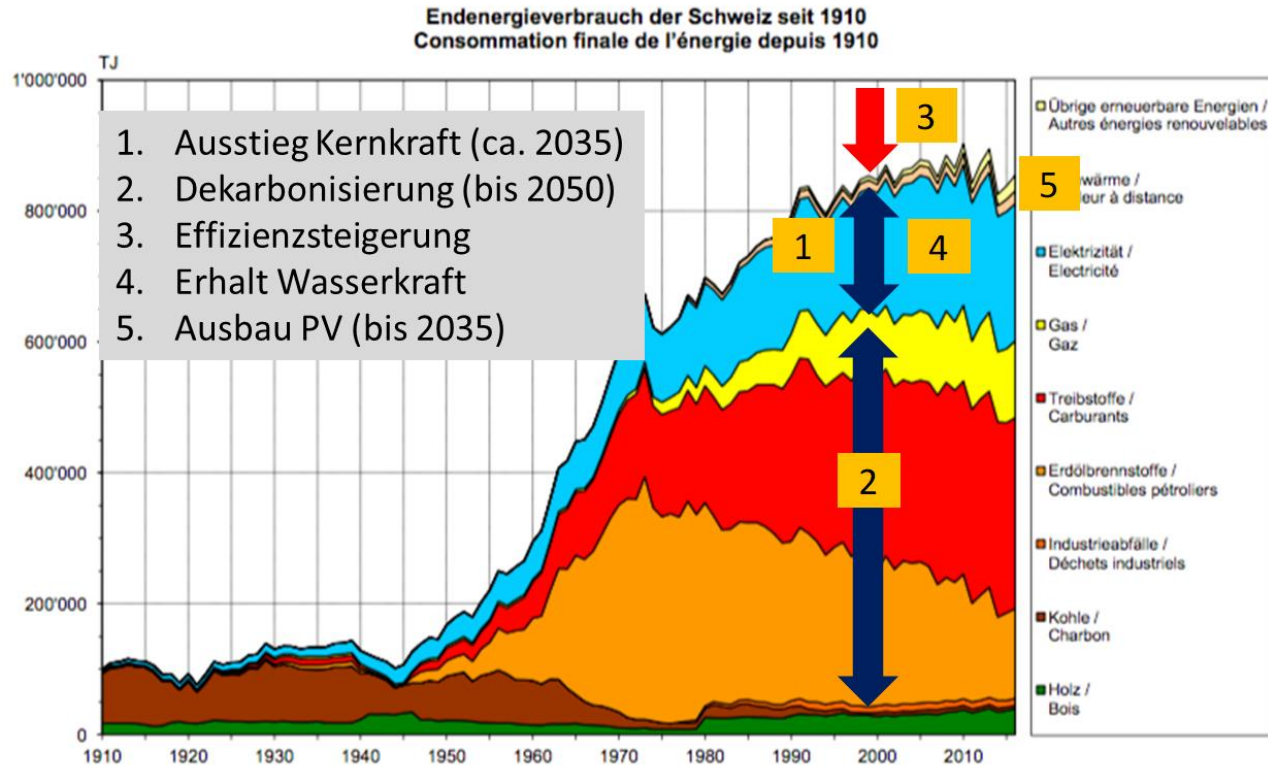

- ➡ ES2050 = l'approvisionnement énergétique dépend de la météo = beaucoup plus de flexibilité
- ➡ Décentralisation = flux énergétiques non coordonnés = nouveaux concepts

Du point de vue du client ...

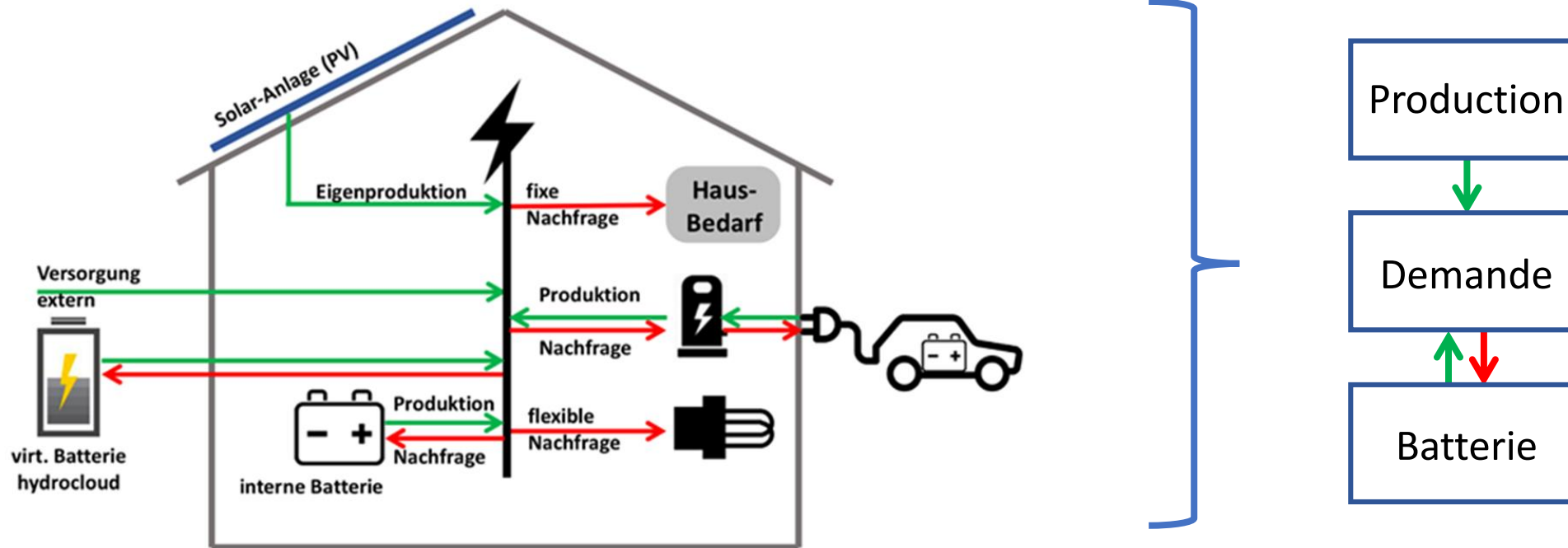

Couverture des besoins en énergie par la production propre et le stockage (propre ou externe)

... et le système global

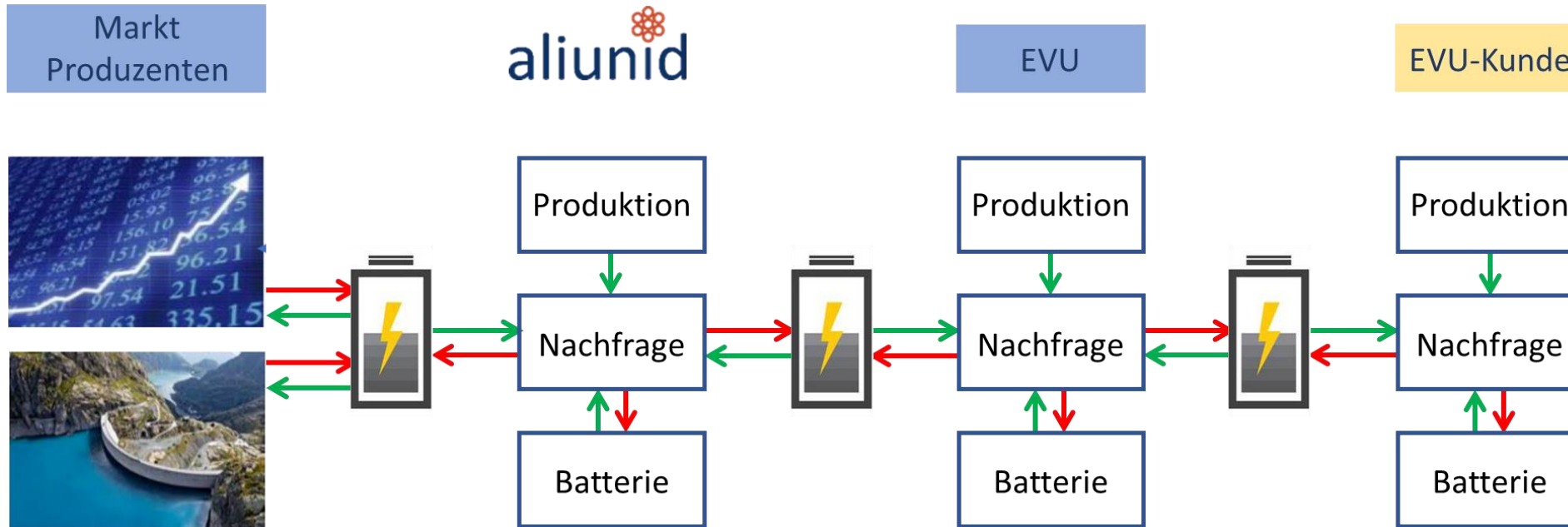

➔ **Maîtriser les flux énergétiques = Mettre en place un système flexible**

aliunid – bref portrait

Des producteurs et des distributeurs dans toute la Suisse

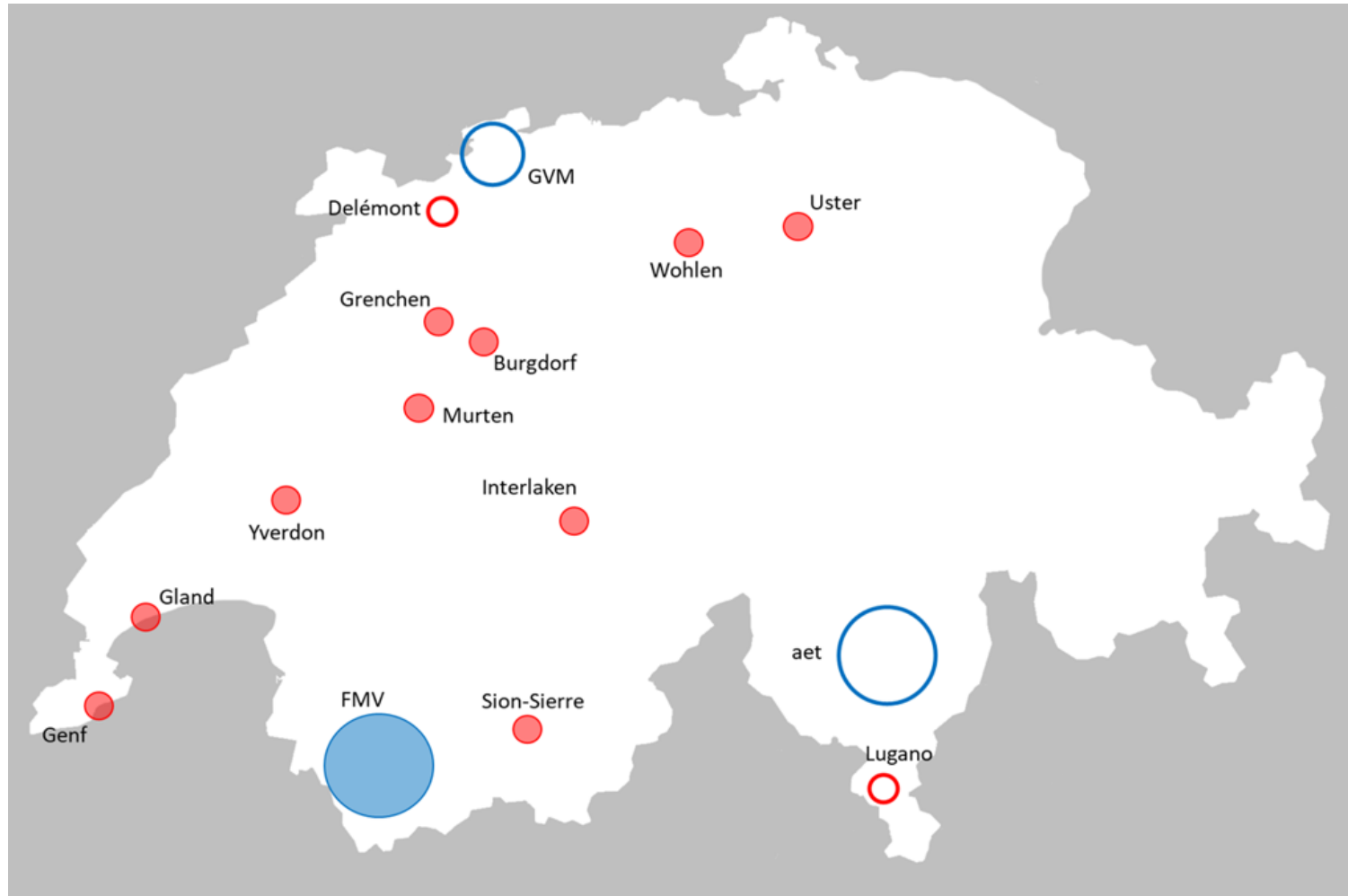

● ● Participation décidée ○ ○ Participation à l'étude

Communauté

- Partenaires GRD
- Producteurs d'électricité
- Commerce de gaz
- Grands acteurs
- Hautes Ecoles

Soutien

- Confédération suisse
- Office fédéral de l'Energie (OFEN)

Chiffres clefs

- Electricité distribuée : env 4 TWh/a
- Nbre de clients finaux: env 650'000
- Clients industriels: env 8'000

Caractéristiques

- Communauté
- Solution complète
- Ouverture («offre permanente»)

Digitalisation – les options stratégiques

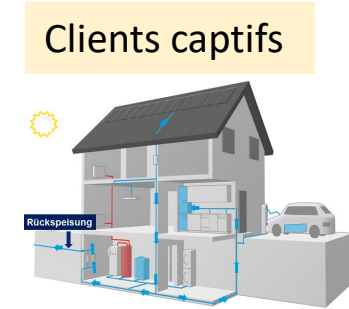
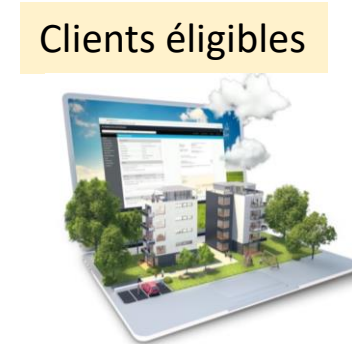
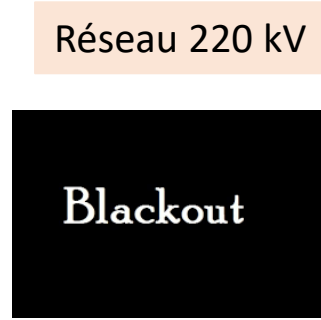

| | Option 1: Attendre que tout soit clair | Option 2: Optimiser l'ancien monde | Option 3: Anticiper la transition vers le nouveau monde |
|-------------------|---|---------------------------------------|---|
| La voie solitaire | | | |
| Ensemble | | |  |

➔ aliunid = Ensemble vers un « approvisionnement nouveau »

“Un approvisionnement qui respire”

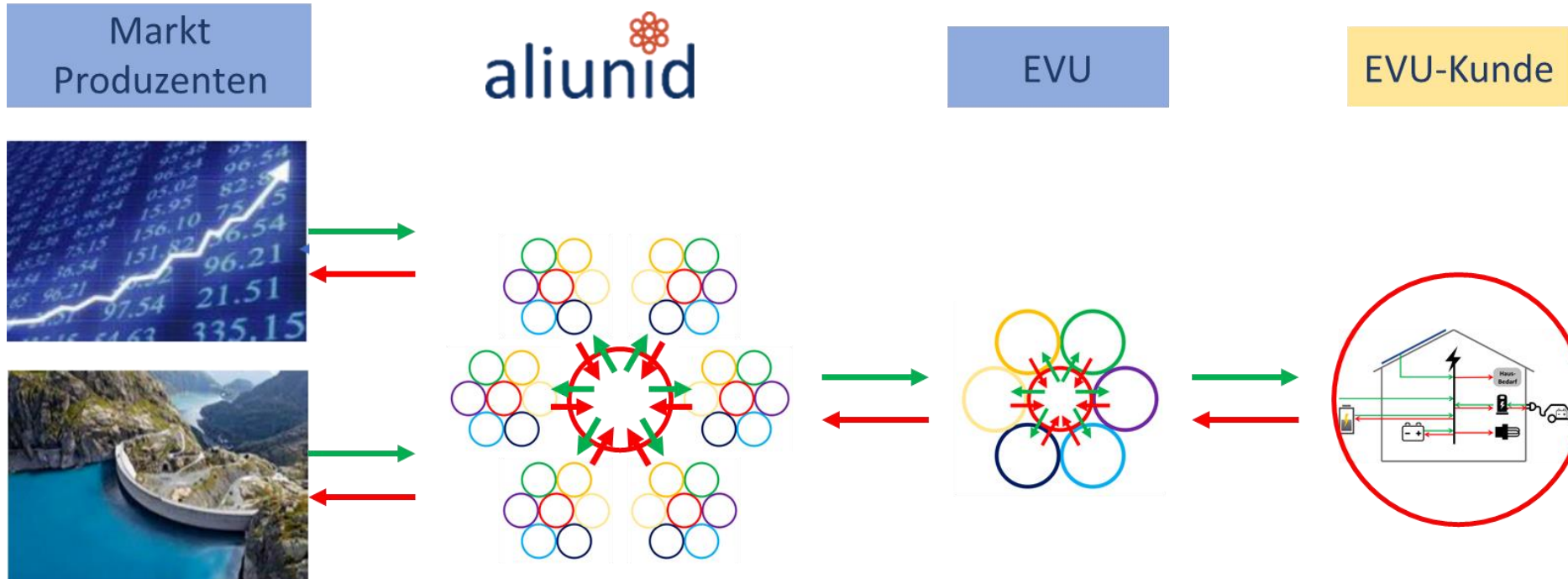

 «Inspirer» en cas de surproduction, «expirer» en cas de manque

Le test – en résumé

Base: le Cloud partagé = IOT en essaim (SIOT)

Approche traditionnelle,
centralisée

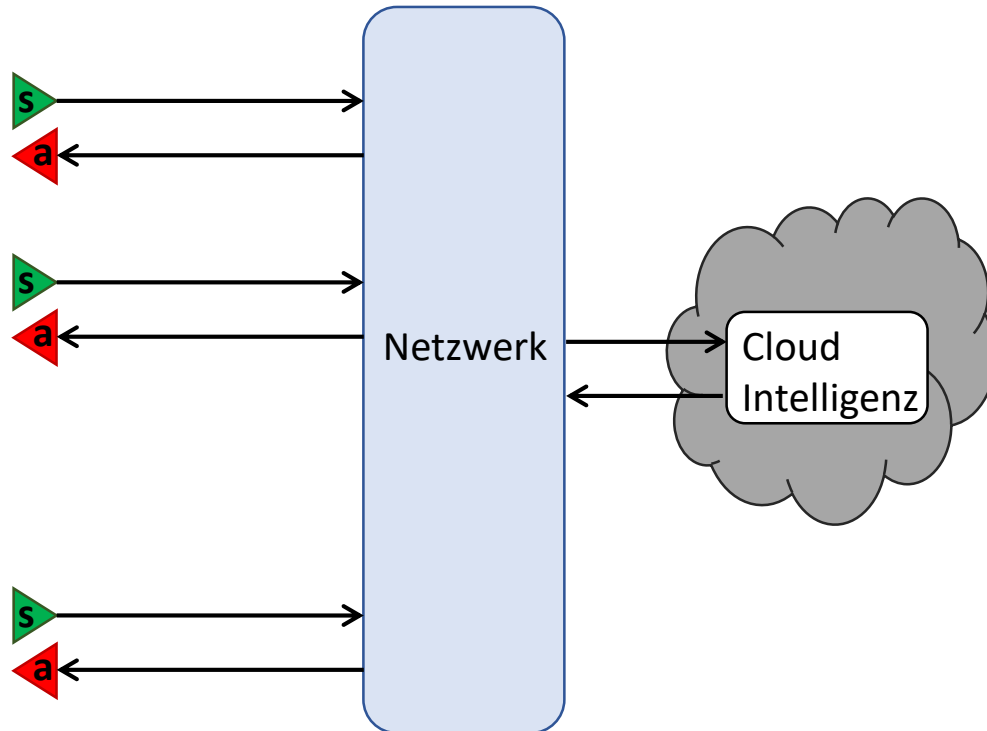

Nouvelle Approche, décentralisée → essaim

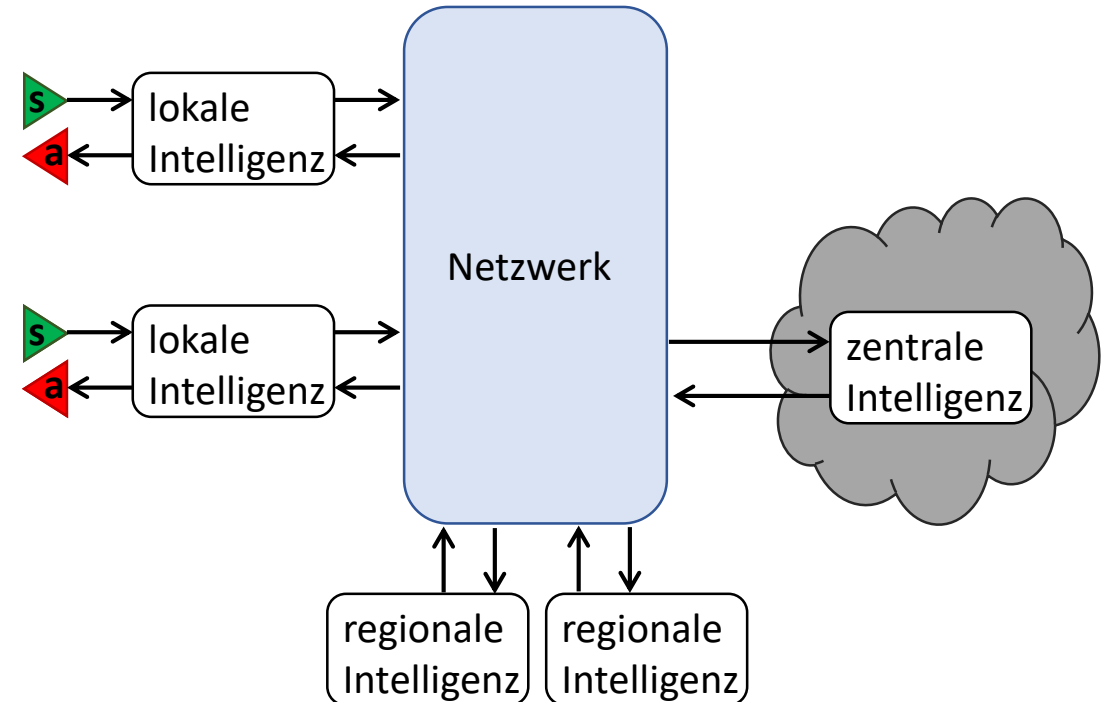

**Infrastructure systémique critique:
Infrastructure en Suisse:**

**partagée, robuste, évolutive, en temps réel
100% en Suisse, libre de toute obligation**

GRD d = GRD digital

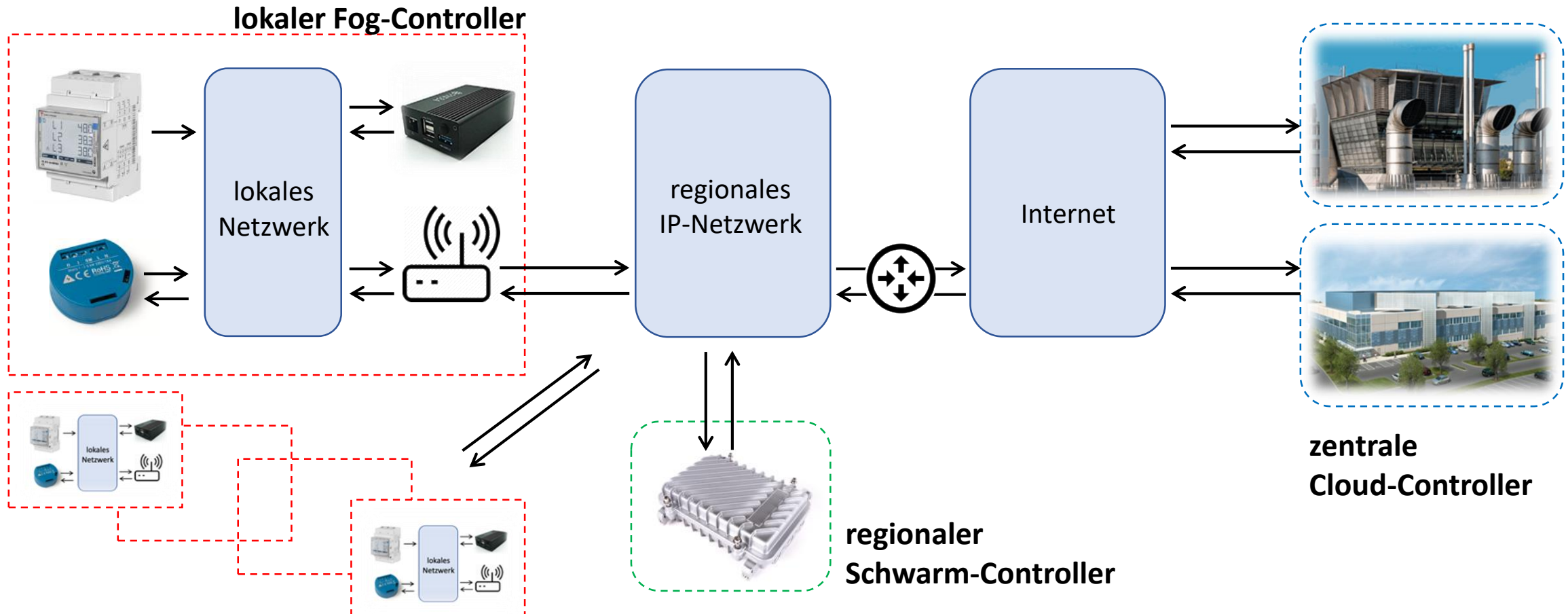

 **Système en essais, flexible et modulable**

Conduite décentralisée de réseaux énergétiques

«local, site industriel, communal, régional, central»

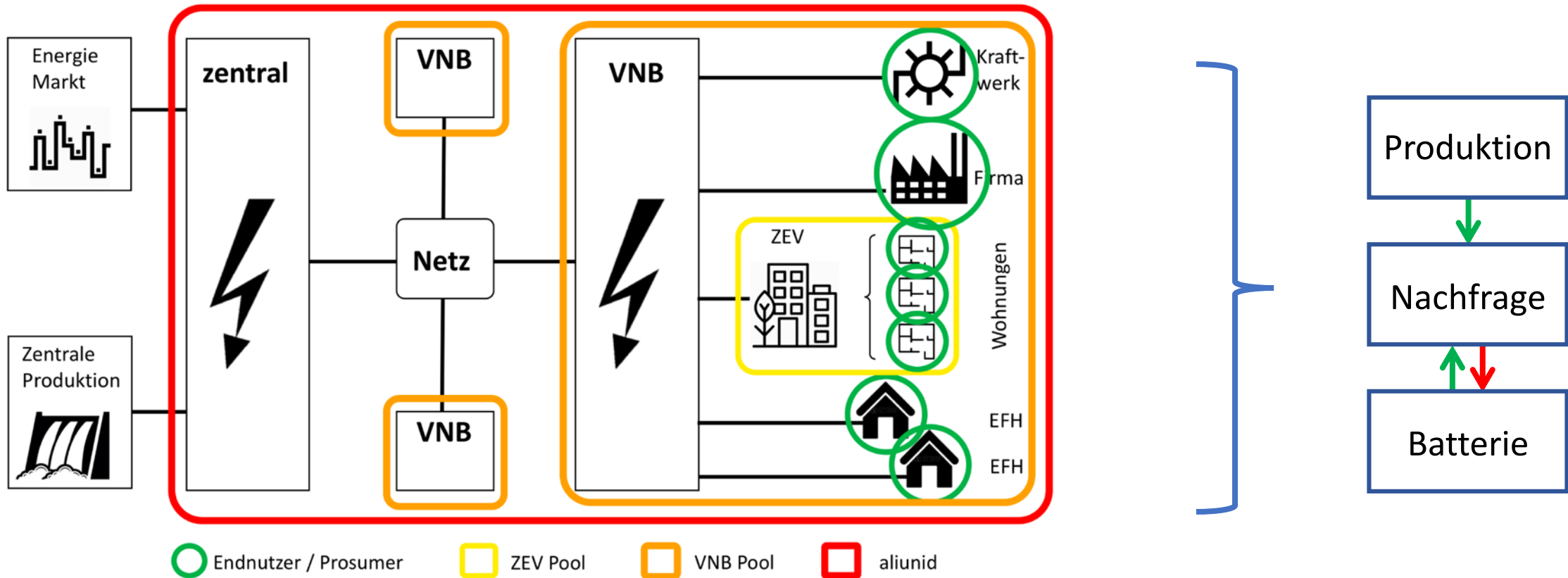

Un système en essaim cohérent = Maîtrise, Protection des données et «Cyber-sécurité»

Développer les solutions du futur avec des clients existants

| | Pré-test Uster | Test à l'échelon national suisse | | | | |
|-----------|----------------|----------------------------------|----------------------|-----------------------|----------------------|-----------------------|
| Période | Q1 / 2019 | Q2/2019 | Q3/2019 | Q4/2019 | Q1/2020 | Q2/2020 |
| Tâche | Préparation | Mesurer | Prévoir et gérer | Respirer niveau GRD | Respirer niveau CH | Evaluer |
| Compteurs | 10 électriques | 50 élect. / 5 chaleur | 150 élec. / 20 chal. | 300 élect. / 50 chal. | 450 élec. / 75 chal. | 600 élec. / 100 chal. |
| Objectif | démarrer | mesurer | influencer | respirer | respirer | succès |



Affiner le système avec un test à l'échelon national et créer les conditions pour le déploiement

On peut se tromper, mais on doit apprendre

Le test – le soutien : L'office fédéral de l'Énergie OFEN



Energiestrategie 2050 – neues Energiegesetz

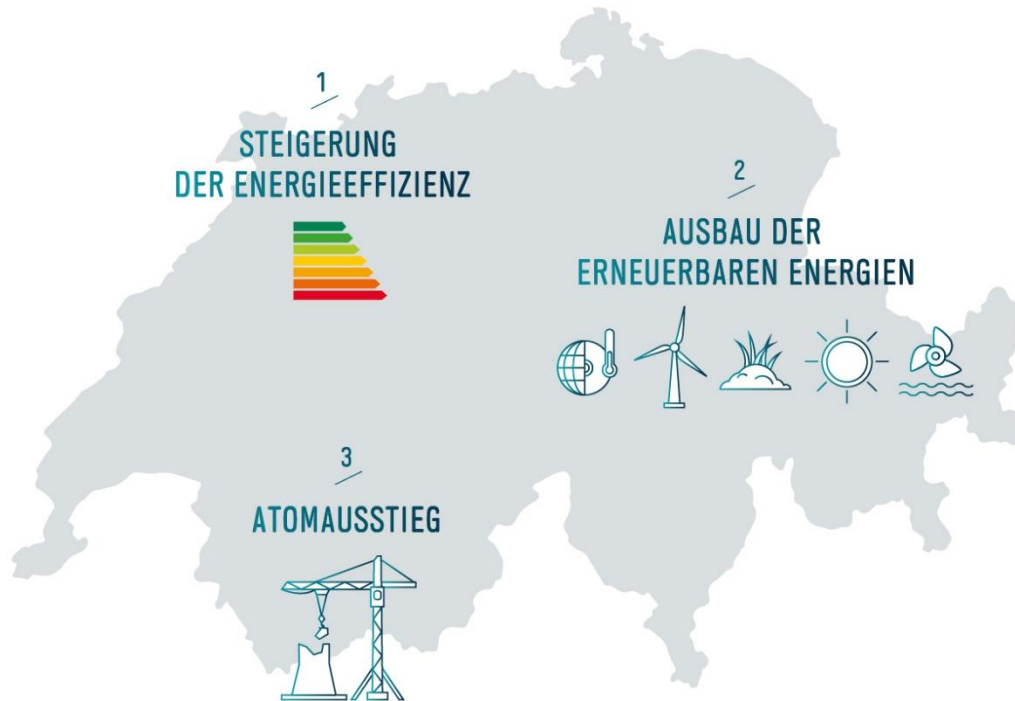

1. Januar 2018:

Inkrafttreten Gesetzesrevisionen und Verordnungen

3 Stossrichtungen:

- **Massnahmen zur Steigerung der Energieeffizienz**
 - Gebäude
 - Mobilität
 - Industrie
 - Geräte
- **Massnahmen zum Ausbau der erneuerbaren Energien**
 - Förderung
 - Verbesserung rechtlicher Rahmenbedingungen
- **Atomausstieg**
 - Keine neuen Rahmenbewilligungen
 - Schrittweiser Ausstieg – Sicherheit als einziges Kriterium



Bundesamt für Energie

Pilot- und Demonstrationsprogramm

- fördert die marktnahen Entwicklung von innovativen Technologien und Lösungen im Energiebereich (insb. Energieeffizienz und erneuerbare Energien)
- ermöglicht die Erprobung und die Demonstration neuer Technologien und Lösungen, um Aufschluss über die Machbarkeit, technische Funktionstüchtigkeit, Anwendbarkeit und Wirtschaftlichkeit zu erhalten
- erleichtert die Umsetzung der Ergebnisse der schweizerischen Energieforschung im Markt
- www.bfe.admin.ch/pilot-demonstration



pilot-demo@bfe.admin.ch

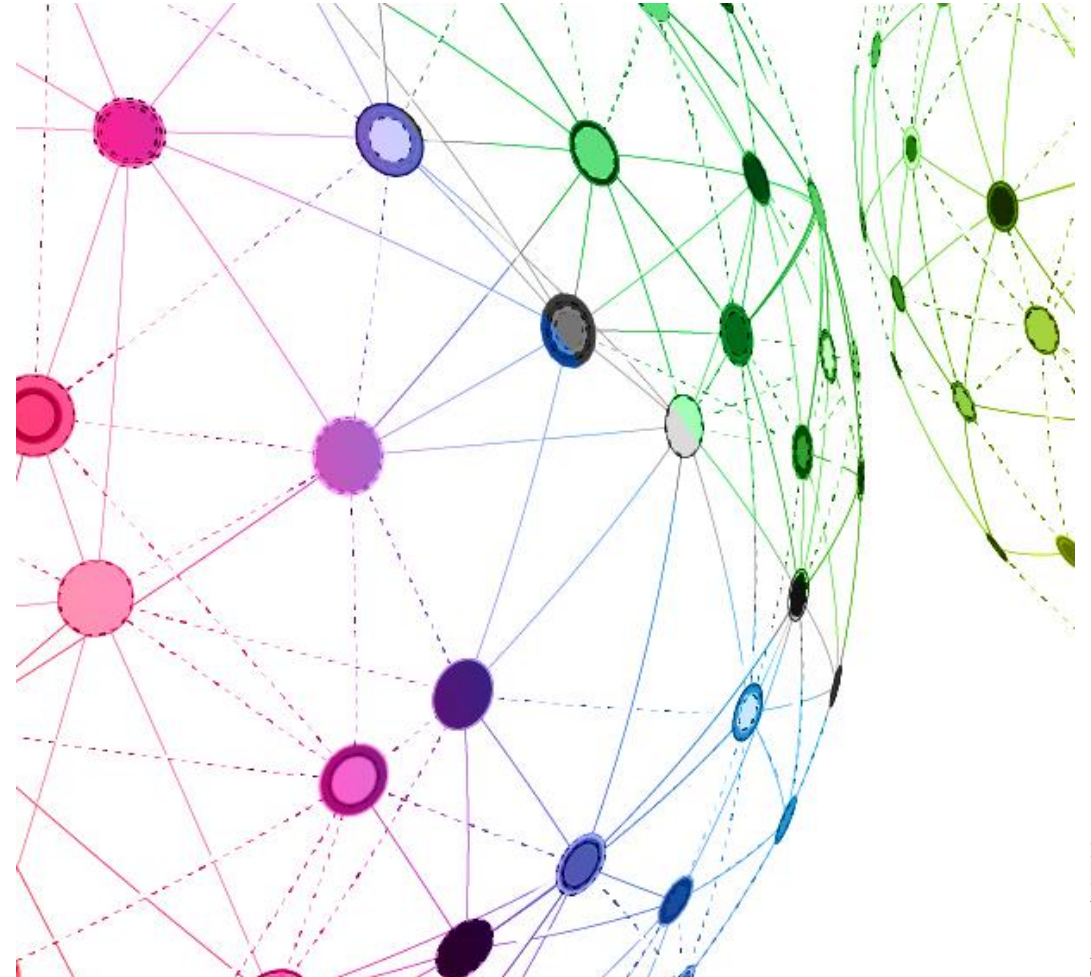

Le test – Les attentes: IB Wohlen AG (ibw)

Pourquoi ibw participe-t-il à aliunid ?

- ibw a toujours souhaité jouer un rôle de pionnier dans l'utilisation des nouvelles technologies en vue de mettre en oeuvre la „transition énergétique“
- Il faut disposer de données en temps réel pour réussir la „transition énergétique“ tout en garantissant la sécurité d'approvisionnement
⇒ aliunid est dans cette optique la solution idéale!
- Seul, ibw ne peut pas mener à bien un projet d'une telle complexité
- ibw salue la «Suissitude» d'aliunid – en particulier en ce qui concerne la protection des données
- aliunid a le potentiel pour faire face à la concurrence éventuelle de Google, de Microsoft etc.

Qu'attend ibw de ce test?



- Une meilleure maîtrise des processus liés à la gestion de données en temps réel
- Acquérir de l'expérience dans le développement d'une offre attractive pour le client

Que signifie cette participation pour ibw?



- Le développement de nouvelles activités
- Le développement de compétences pour maîtriser les productions de plus en plus décentralisées
- Une évolution de l'organisation /
Former les collaborateurs pour relever les défis du futur

Le test – les attentes:

Forces Motrices Valaisannes

(FMV SA)



Pourquoi FMV participe-t-elle au projet ?

- **Le PRODUCTEUR D'HYDROELECTRICITE VALAISAN veut apporter une contribution à la sécurisation de l'approvisionnement électrique renouvelable de la SUISSE**

- **L'ENTREPRISE FMV veut saisir les opportunités qui se présentent dans un environnement de plus en plus écologique, digital et intégré**





- **Qu'attend FMV de ce test?**

La communauté aliunid est-elle réellement en mesure de

- **développer une solution globale, digitale, intégrée, durable et compétitive ?**
- **mobiliser suffisamment de clients convaincus à participer dès maintenant à la réussite de ce projet ambitieux ?**





Que signifie ce projet pour mon entreprise ?

- **Une collaboration passionnante avec de nouveaux partenaires**
- **Un défi particulièrement motivant**
- **Une nouvelle répartition prometteuse de la chaîne de valeur ajoutée, qui va désormais de la prise électrique du client à la prise d'eau du producteur, via les réseaux de distribution et avec de l'intelligence artificielle**



Questions & Réponses:

Du temps pour vos questions!

Visite technique: Profitez!

The logo for aliunid features the word "aliunid" in a dark blue, lowercase, sans-serif font. The letter "i" has a small dot above it. Above the letter "n" is a cluster of seven orange circles arranged in a hexagonal pattern, with one circle in the center and six surrounding it.

aliunid